

# **LLAMADO ABIERTO EXPOSICIONES FOTOGRÁFICAS 2019**

Bases de la convocatoria

**LLAMADO ABIERTO  
EXPOSICIONES FOTOGRÁFICAS 2019**

Anexos

**A. Sede CdF**



Entrada a la Sede.



Sala Planta Baja hacia adentro.

**LLAMADO ABIERTO  
EXPOSICIONES FOTOGRÁFICAS 2019**

Anexos



Sala Planta Baja hacia puerta.



Sala Primer Piso hacia ascensor.

**LLAMADO ABIERTO  
EXPOSICIONES FOTOGRÁFICAS 2019**

Anexos



Sala Primer Piso ventanal.



Sala Primer Piso tabique divisorio.

**LLAMADO ABIERTO  
EXPOSICIONES FOTOGRÁFICAS 2019**

Anexos



Primer piso sala anexa.



Pegatina.

**LLAMADO ABIERTO  
EXPOSICIONES FOTOGRÁFICAS 2019**

Anexos



Sala para fotosecuencia.

**LLAMADO ABIERTO  
EXPOSICIONES FOTOGRÁFICAS 2019**

Anexos

**B. Fotogalerías**



Fotogalería Ciudad Vieja.



Fotogalería Parque Rodó.



# LLAMADO ABIERTO EXPOSICIONES FOTOGRÁFICAS 2019

Anexos



Fotogalería Parque Rodó.



Fotogalería Prado.



# Planos de Sala Sede CdF



- Subsuelo
- Planta Baja
- Primer Piso
- Pegatina
- Fotosecuencia

# Sala Planta Baja

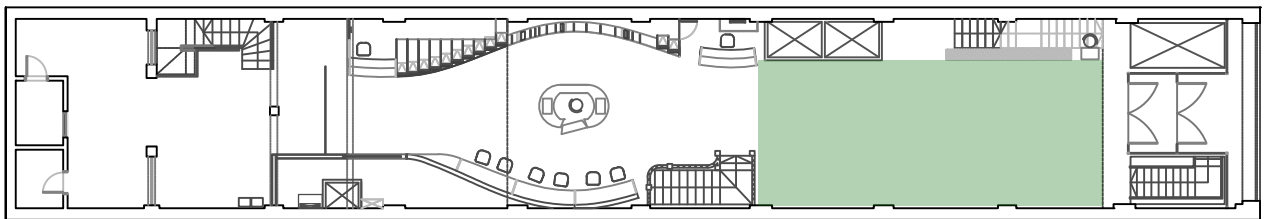
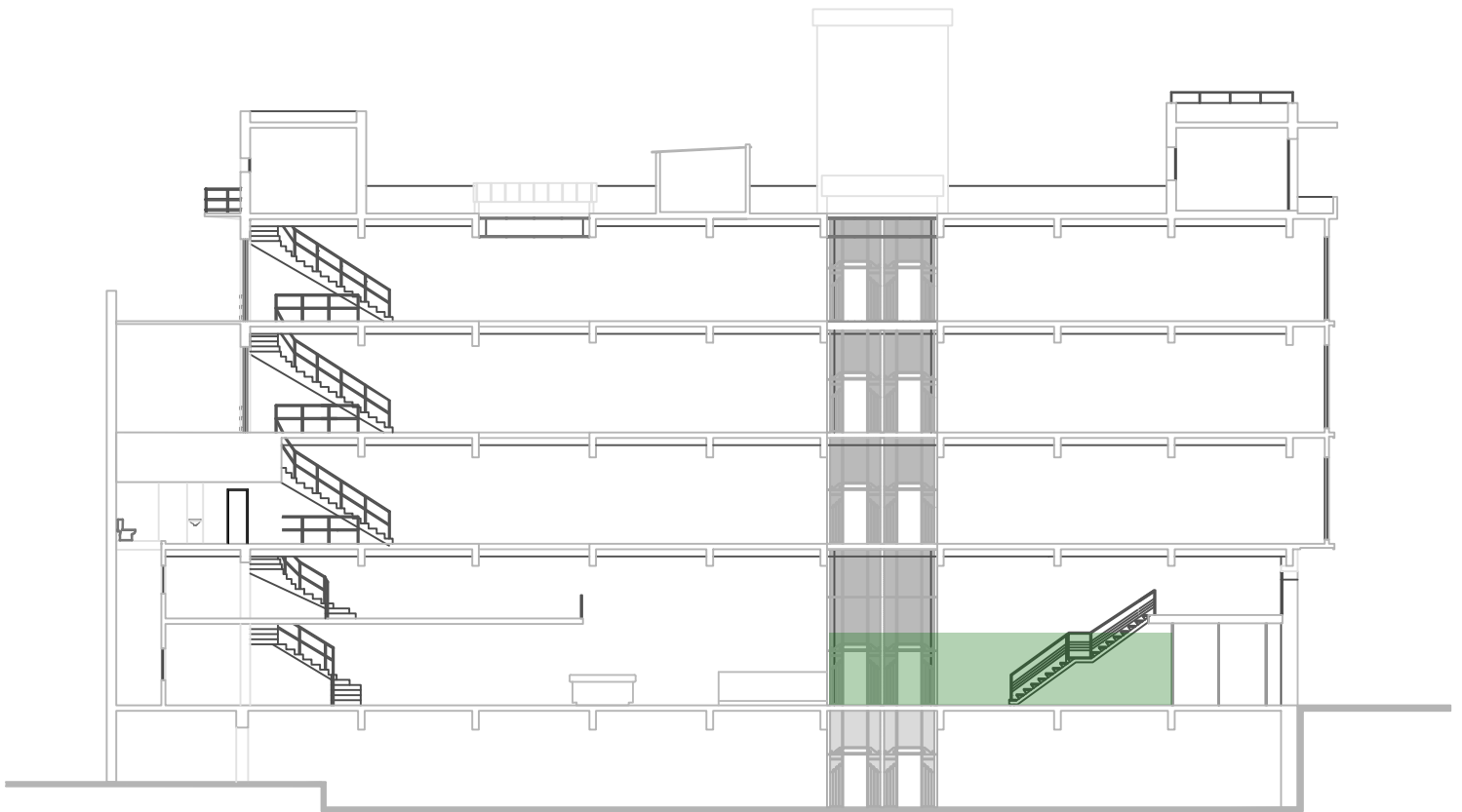

# Sala Planta Baja

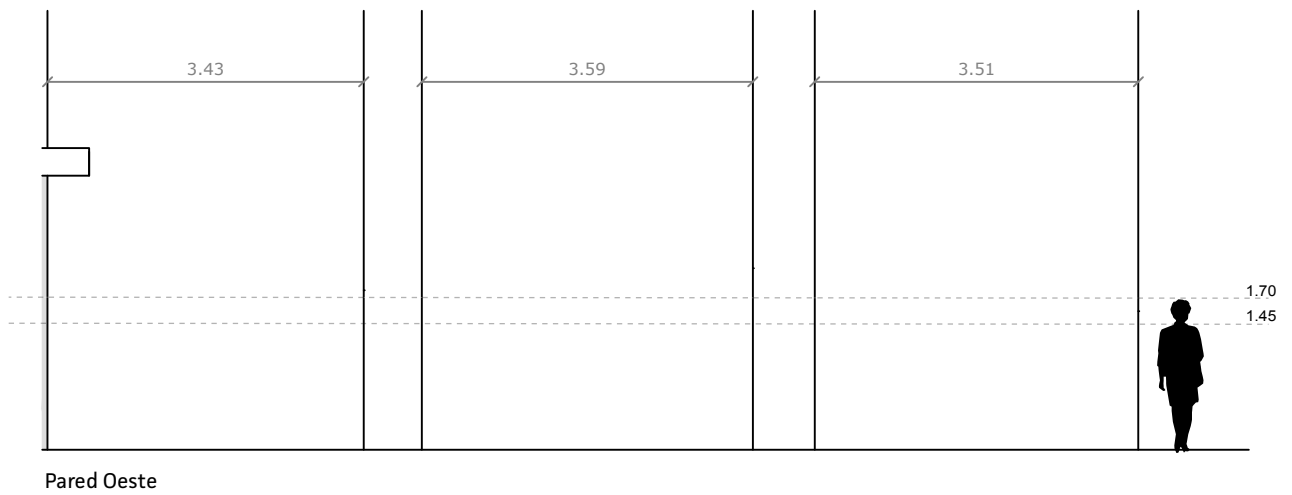
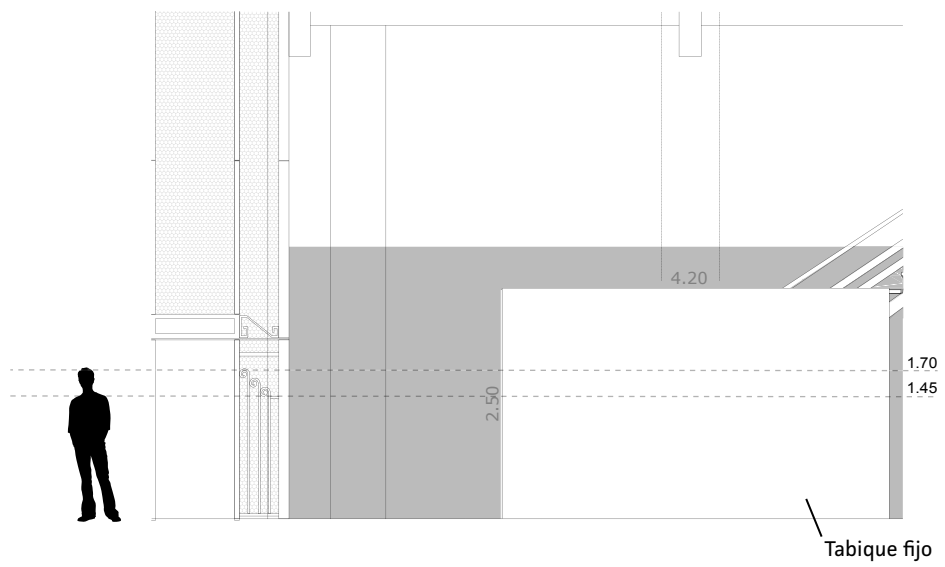
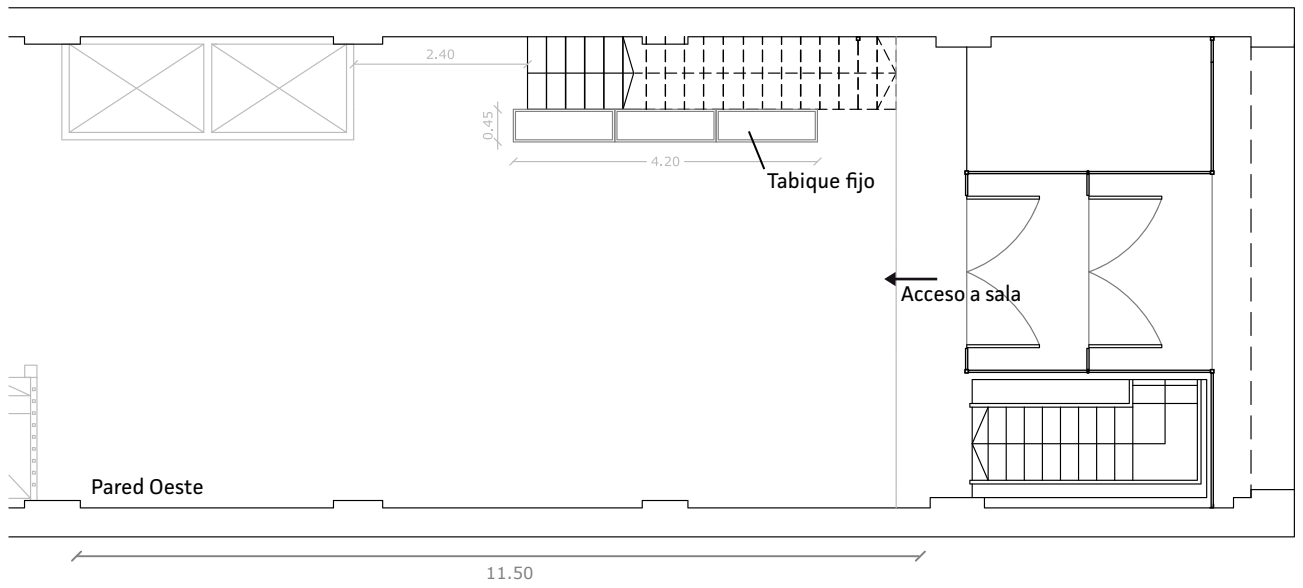

Pared Oeste

# Sala Primer Piso

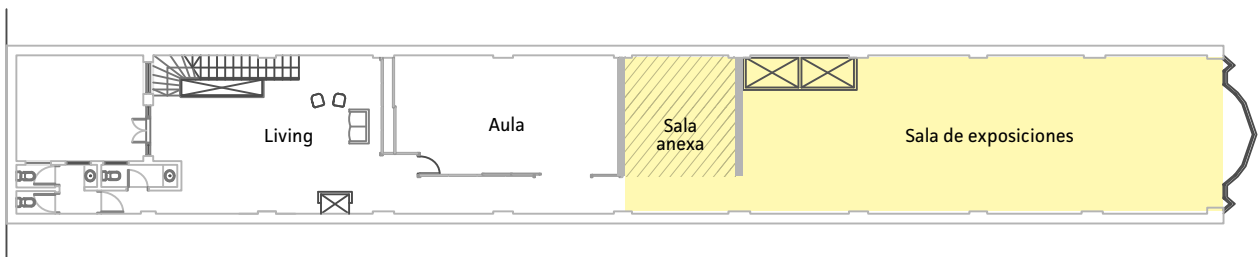
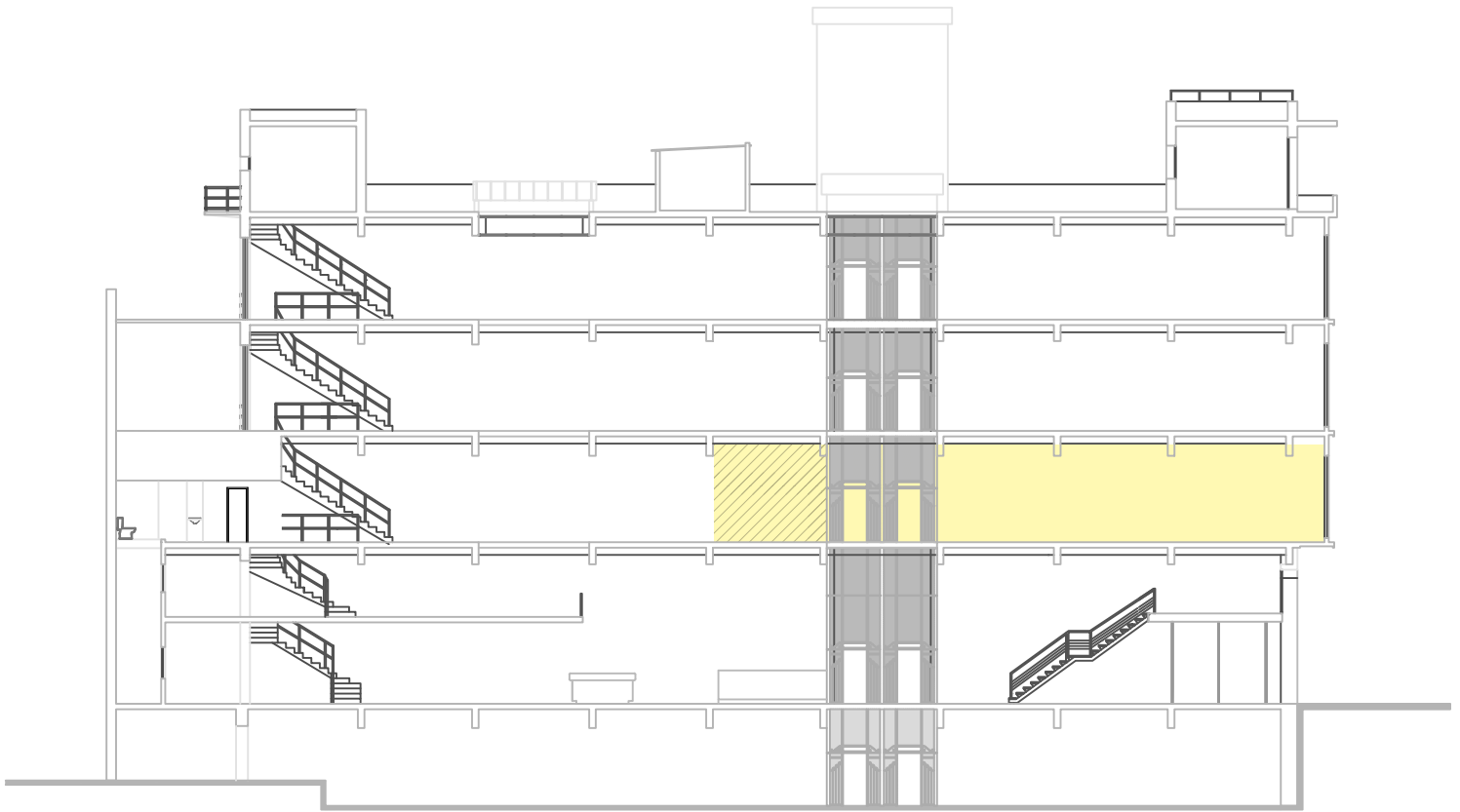

# Sala Primer Piso

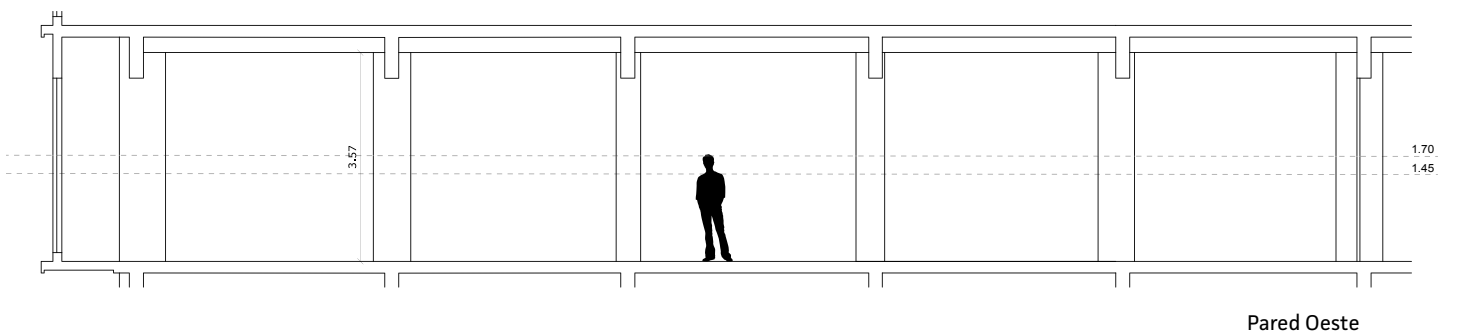
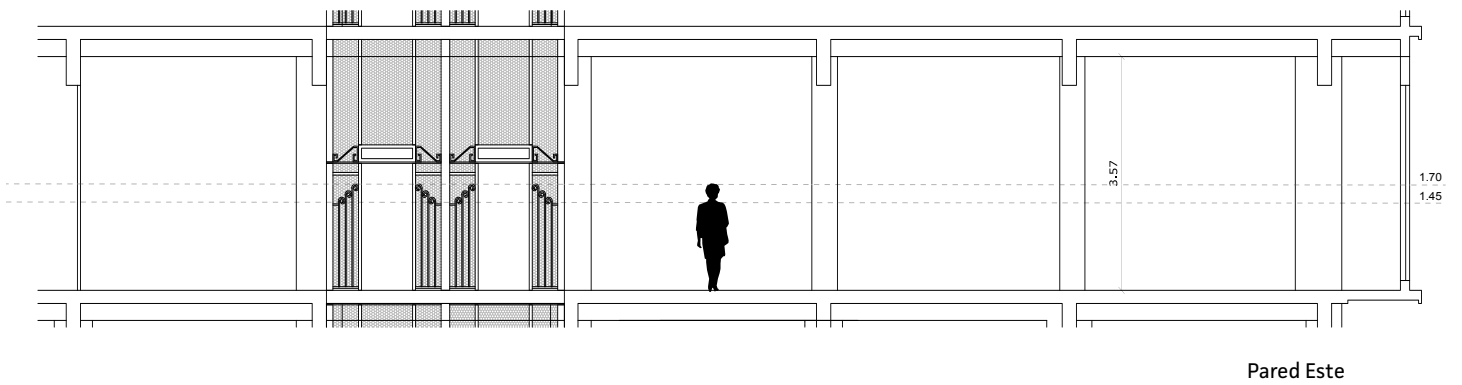
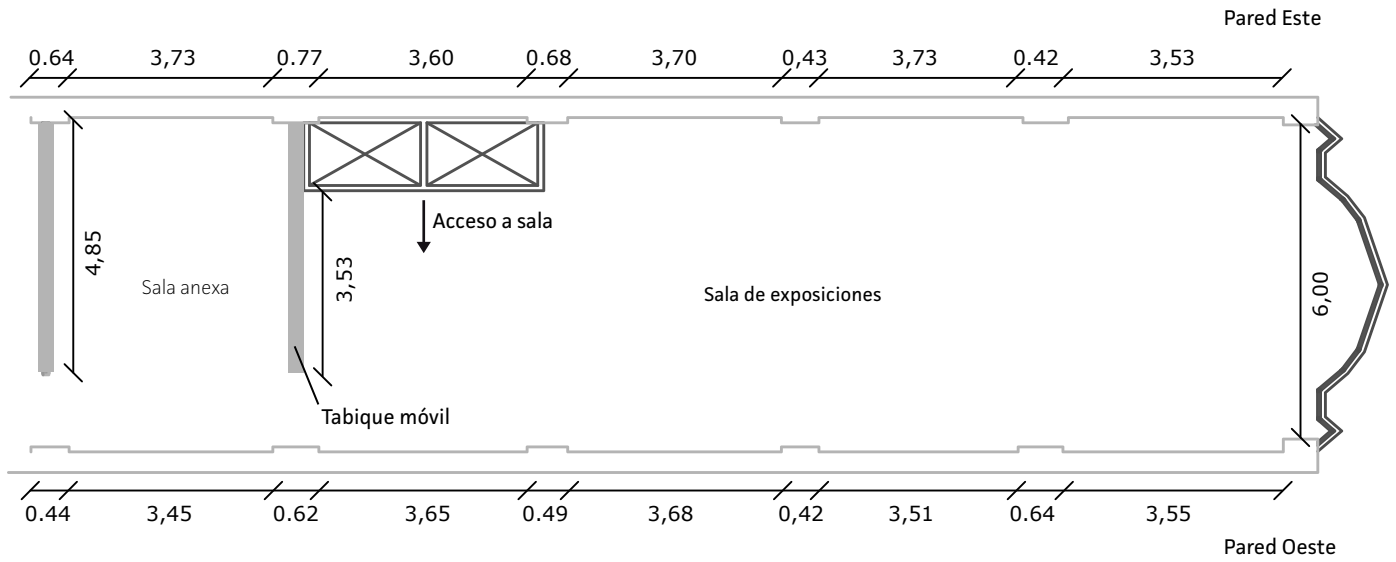

# Pegatina

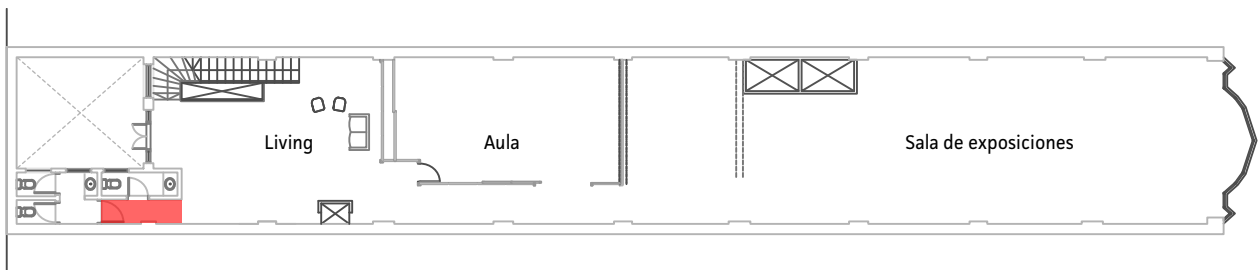
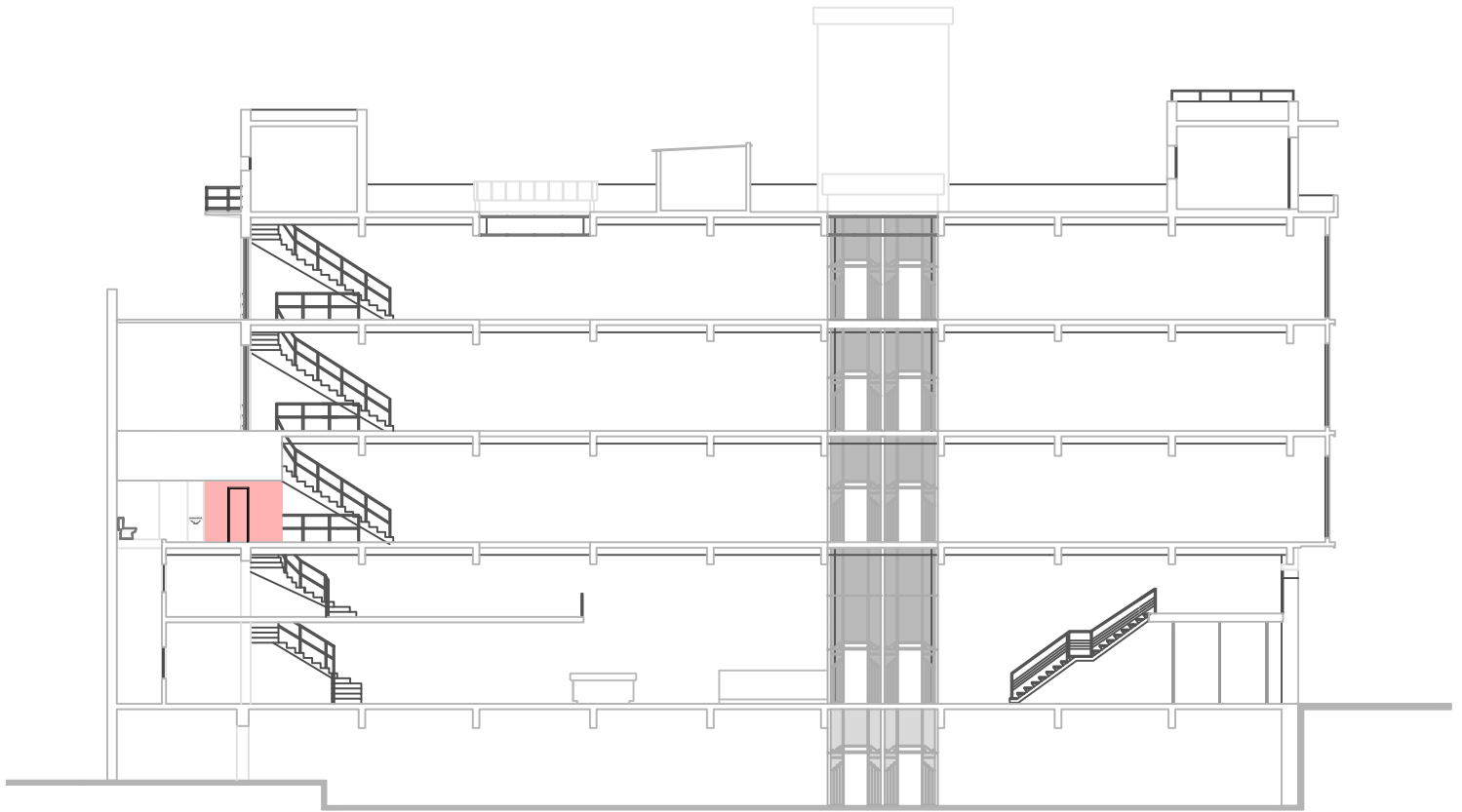

# Pegatina

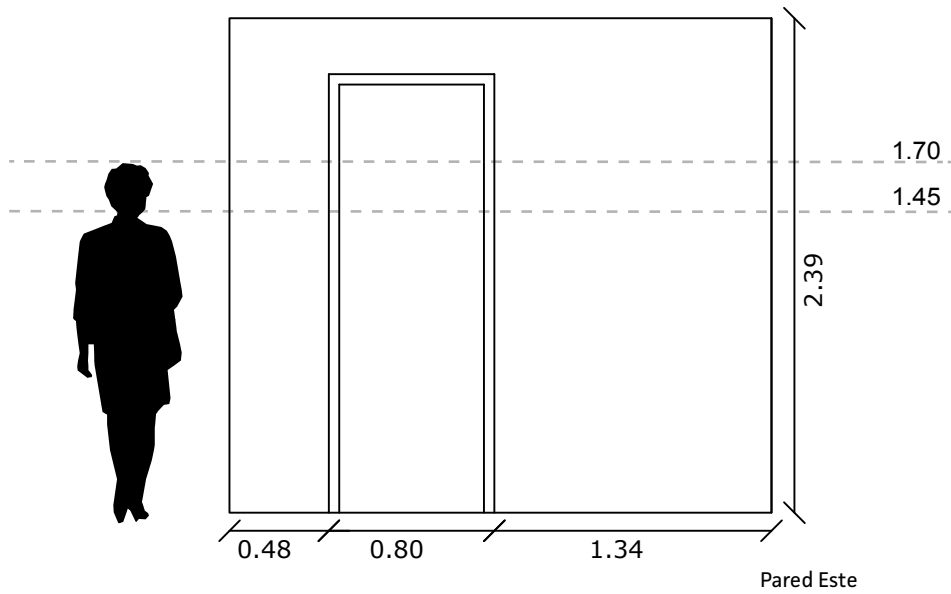
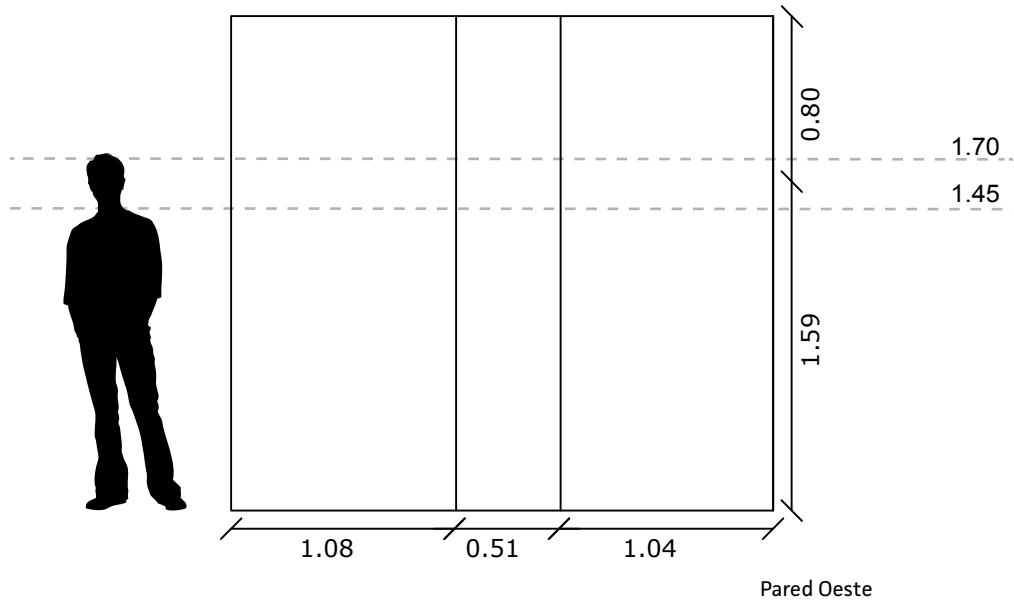
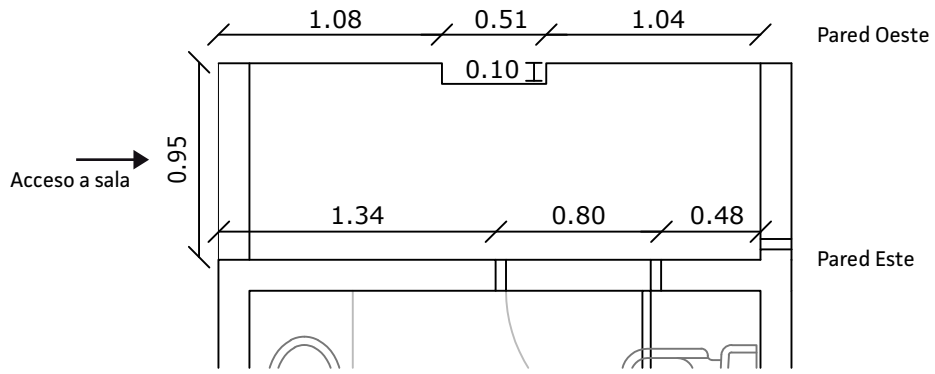

Tabiques: estructuras modulares disponibles para ubicar en Primer Piso y Planta Baja

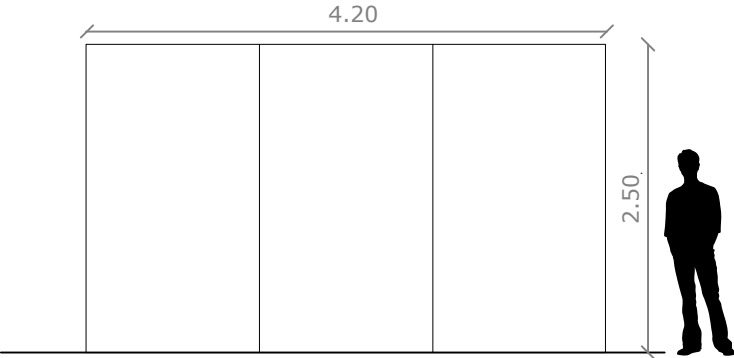
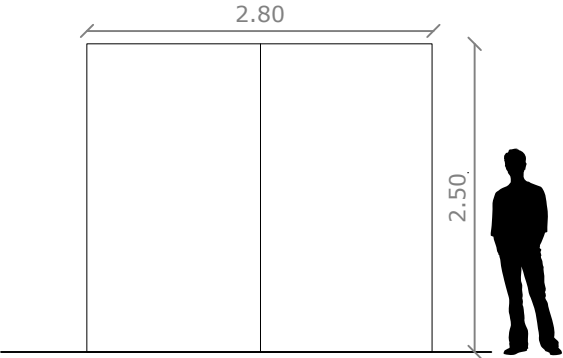
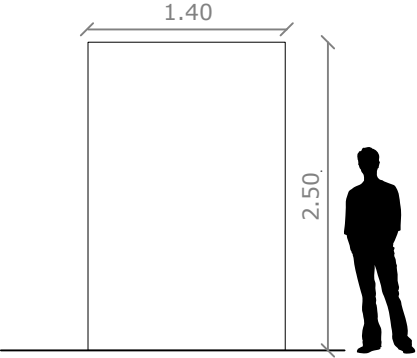

Profundidad de cada tabique: 0.45 m



# FOTOGALERÍA: PARQUE RODÓ

61 60  
62 59  
63 58

64 57  
65 56  
66 55

67 54  
68 53  
69 52

19 18  
20 17  
21 16

70 51  
71 50  
72 49

22 15  
23 14  
24 13

73 48  
74 47  
75 46

25 12  
26 11  
27 10

76 45  
77 44  
78 43

28 09  
29 08  
30 07

79 42  
80 41  
81 40

31 06  
32 05  
33 04

Créditos 82 39  
Panel CdF 83 38  
Panel CdF 84 37

34 03  
35 02 Texto muestra  
36 01 Panel Fotogalería

# FOTOGALERÍA:PRADO

42 43  
41 44  
40 45

39 46  
38 47  
37 48

36 49  
35 50  
34 51

33 52  
32 53  
31 54

30 55  
29 56  
28 57

27 58  
26 59  
25 60

24 61  
23 62  
22 63

21 64  
20 65  
19 66

18 67  
17 68  
16 69

15 70  
14 71  
13 72

12 73  
11 74  
10 75

9 76  
8 77  
7 78

6 79  
5 80  
4 81

3 82 Créditos  
2 83 Panel Cdf  
1 84 Panel Cdf  
**INICIO** **FIN**

# FOTOGALERÍA: CIUDAD VIEJA

## MACIEL

14 15  
13 16  
12 17

11 18  
10 19  
9 20

8 21  
7 22  
6 23

5 24  
4 25

3 26

Texto muestra **2** **27** Créditos  
Panel Fotogalería **1** **28** Panel CdF

## DOCUMENTO DE ACEPTACIÓN DE BASES Exposiciones

En la ciudad de Montevideo, a los \_\_\_\_\_ días del mes de \_\_\_\_\_ del  
año \_\_\_\_\_, el/la Sr/a. \_\_\_\_\_, CI  
\_\_\_\_\_, con domicilio en \_\_\_\_\_  
\_\_\_\_\_.

manifiesta aceptar en todos sus términos las bases publicadas en la web por el Centro de Fotografía de la  
Intendencia de Montevideo para la realización de exposiciones fotográficas.

**PRIMERO: Antecedentes.** i) La Intendencia de Montevideo, a través del Centro de Fotografía (CdF),  
realiza en el año \_\_\_\_\_ la convocatoria anual para la realización de exposiciones Fotográficas con  
el objetivo de estimular la producción y difusión de la fotografía.

**SEGUNDO: Objeto:** el/la Sr/a. \_\_\_\_\_ manifiesta  
que el presente acuerdo forma parte de la presentación al llamado CdF exposiciones .

a) adhiere y acepta todos los términos referidos y exigidos en las bases este llamado.

b) asume la total responsabilidad por el contenido de sus imágenes y textos proporcionados, deslindando  
en tal sentido a la Intendencia de Montevideo de todo tipo de responsabilidad. responde ante la im por la  
autoría y originalidad de la obra y del ejercicio pacífico de los derechos que le ceda.

c) el CdF podrá utilizar todo o parte del trabajo presentado con la finalidad de dar publicidad, promoción y  
difusión tanto al trabajo seleccionado como a la institución, sin límite en el tiempo y en cualquier soporte  
existente o futuro. a modo de ejemplo: en la web, cartelería pública, folletería, tv, o por cualquier medio de  
comunicación visual o audiovisual. Se autoriza desde ya a la corrección y traducción de los textos a otras  
lenguas, en cuyos casos se dará a conocer el texto traducido al autor para su autorización, transcurridos  
15 días, de no mediar objeciones en forma escrita ante el CdF por parte del autor, automáticamente se  
tendrán por aceptadas la corrección y traducción realizadas.

d) autoriza desde ya al CdF, en caso de necesidad o de cualquier tipo de incumplimiento del autor, a  
modificar fechas comprometidas para las distintas etapas de producción y presentación de la exposición.

**TERCERO:** La Intendencia de Montevideo, CdF constituye domicilio en la calle Av. 18 de Julio 885 de  
Montevideo y el compareciente fija como suyo el domicilio indicado en la comparecencia.

**CUARTO:** Las comunicaciones operativas serán realizadas vía correo electrónico, asimismo de ser  
pertinente se da valor al telegrama colacionado con aviso de retorno.

**QUINTO:** Las partes acuerdan la indivisibilidad del objeto de las obligaciones contraídas en el presente convenio hasta la total extinción de las mismas. Para constancia, y como prueba de conformidad, se firman dos ejemplares del mismo tenor en el lugar y fecha arriba indicados.

**Representante del CdF:**

Firma: \_\_\_\_\_

Nombre: \_\_\_\_\_

**Autor:**

Firma: \_\_\_\_\_

Nombre: \_\_\_\_\_

